



Schroefcompressor APS 30 IVR X 10 bar 30 pk/22 kW 730-3300 l/min

Product Images



Additional Information

Artikelnummer	369430-IVR
EAN	08712418367775
Lengte (mm)	1300
Breedte (mm)	880
Hoogte (mm)	1185
Gewicht (kg)	430.000000
Belasting (arbeid/rust %)	100/0
Vermogen (PK/kW)	30.0 pk / 22.0 kW
Motor efficiëntieklasse	IE3
Motor Type	PM Synchron Motor
Motor protectieklasse	IP55
Aandrijving	Direct
Bedieningspaneel	MAM-6080
Beschikbare talen	Engels, Nederlands, Pools, Duits
Droger	Nee
Drukvat	Nee
Gegalvaniseerd drukvat	Nee
Maximale druk (bar)	10
Effectieve capaciteit bij 8 bar (l/min)	3300
Effectieve capaciteit bij 10 bar (l/min)	2950
Minimale effectieve capaciteit (l/min)	730
Minimale effectieve capaciteit (m3/h)	43.8
Maximale effectieve capaciteit (l/min)	3300
Maximale effectieve capaciteit (m3/h)	198
Geluidsniveau dB(A) (0 m)	66
Geluidsniveau dB(A) (4 m)	46

Inschakeldruk (bar)	6
Type stekker(s)	EU
Koelluchtvolume (m3/h)	5600
Hoofd luchtaansluiting (")	1 1/4
Minimale omgevings temperatuur (°C)	10
Maximale omgevings temperatuur (°C)	45
Olievrij	Nee
Olie capaciteit (l)	15
Trappen	één
Starten	Inverter
Voltage (V)	400 V / 50 Hz / 3 Ph
Frequentie geregeld (IVR)	Ja
Minimaal toerental 10 bar (rpm)	1000
Maximaal toerental 10 bar (rpm/Hz)	2700
Minimaal energieverbruik 10 bar (kW/m3/h)	8.36
Maximaal energieverbruik 10 bar (kW/m3/h)	12.02

Omschrijving

APS 30 IVR X 10 bar

De innovatieve **APS 30 IVR X** schroefcompressor heeft grote kwaliteiten en eigenschappen. Deze 30 pk schroefcompressor is zo gebouwd dat hij maximaal bespaart op energieverbruik en maximaal efficiëntie. Dit komt door de directe koppeling tussen het single-stage schroefblok en magneet motor, maar ook door de frequentieregelaar. De schroefcompressor werkt op 400 volt, krachtstroom, en is voorzien van een ster-driehoek starter.

De permanent magneet motor heeft een energie-efficiëntieklasse van IE3. De motor heeft de mogelijkheid om te werken in een breed frequentiebereik (van 1 tot 200Hz), daarom werkt deze erg goed met een IVR-omvormer. Het hoge koppel, de belastingweerstand en de temperatuurbestendigheid maken de APS 30 IVR X-motor duurzaam en ontworpen voor continu gebruik.

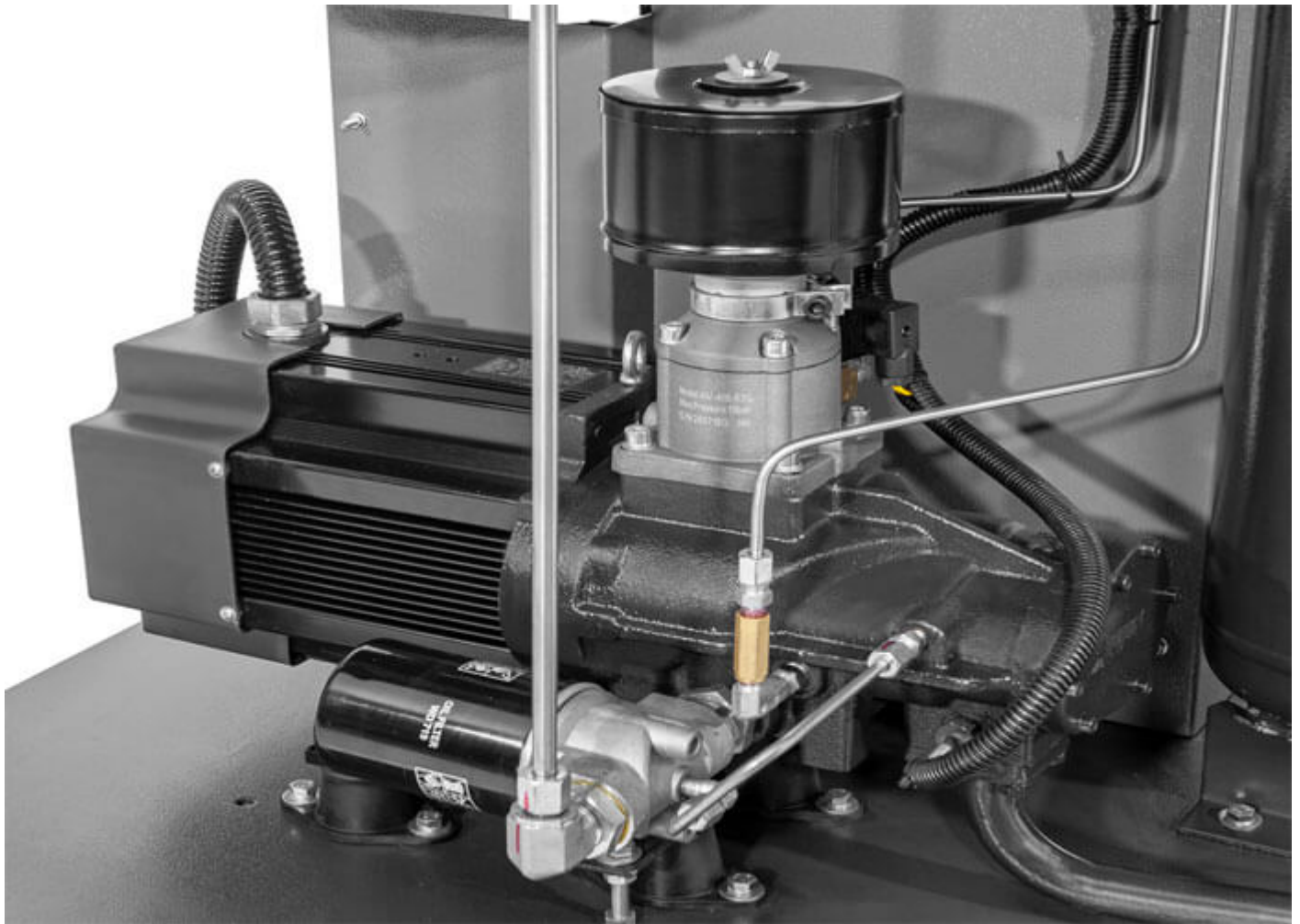

Single-stage motor direct gekoppeld

De APS 30 IVR X beschikt over een direct aangedreven aandrijving tussen het single-stage schroefblok en de permanent magneet motor. De overbreng is 1 op 1, wat betekent dat er geen tussenkomst is van pulleys en V-snaren. Hierdoor is het geheel compacter, waardoor de gehele schroefcompressor ook weer compacter wordt. Daarbij bespaart deze constructie op de energiekosten, ruim 4% lager dan bij andere oplossingen, en werkt het geheel veel efficiënter, wat wel kan oplopen tot 8% vergeleken met andere oplossingen.

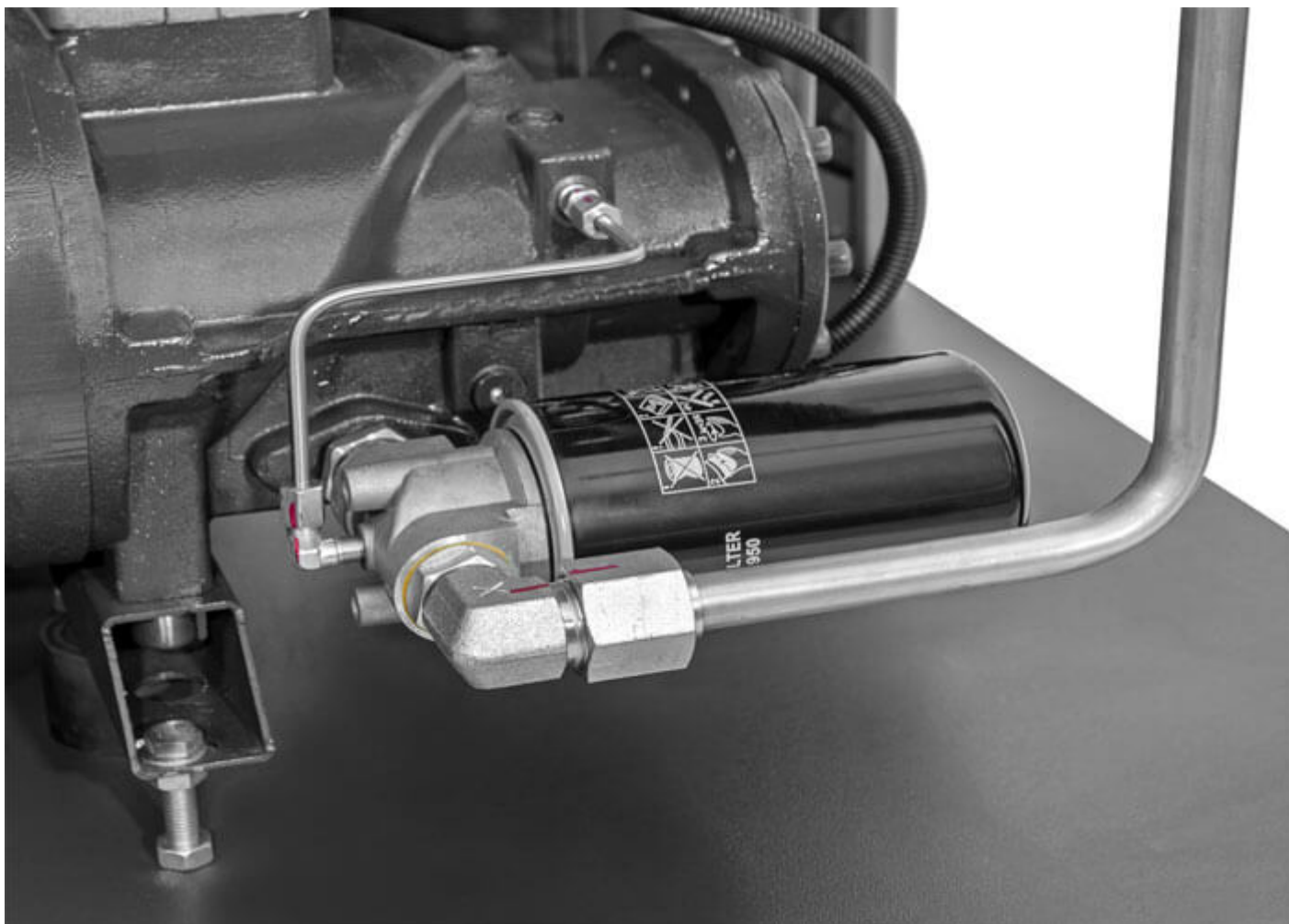

Schroefbaar oliefilter

Het oliefilter is schroefbaar, zodat je snel een nieuw oliefilter kunt monteren en de machine weer kunt gebruiken. Op deze manier verlies je weinig tijd en kun je weer snel verder produceren.



Koelventilator

Er is rekening gehouden met de luchtdoorlaat. De twee kanaals-koelers koelen de schroefcompressor en voeren tegelijk ook de warme lucht af. Voordeel aan de koelers is dat deze pas automatisch aangaan wanneer het echt nodig is. Dit wordt geregeld via het bedieningspaneel en bespaart op de energiekosten.

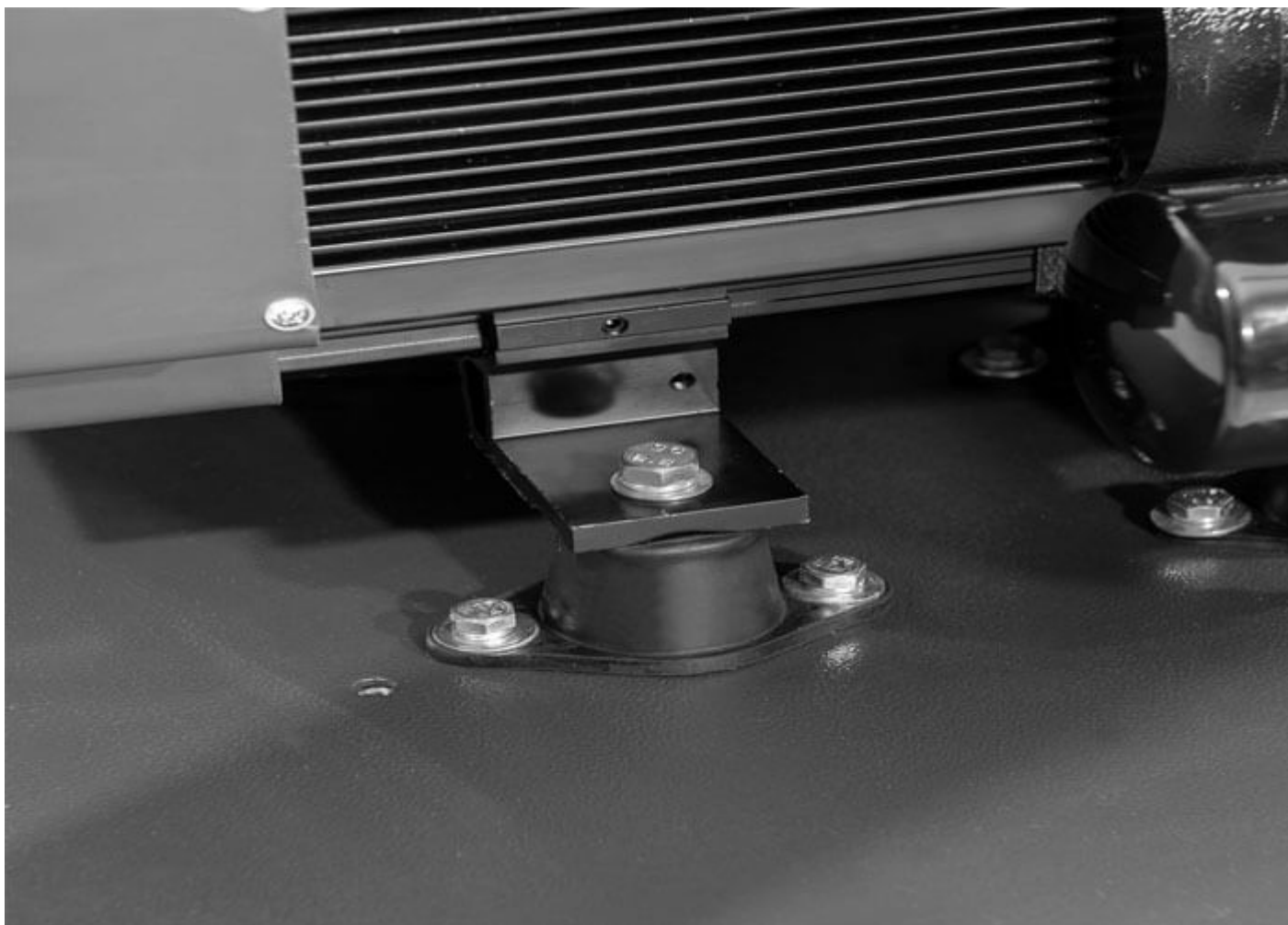

Stille en trillingsvrije schroefcompressor

Met een decibelproductie van 66 is dit een stille schroefcompressor. Alle schroefcompressoren hebben gemeen dat het zeer stille machines zijn. Het geluid wordt beperkt door de motor zelf, maar ook door gebruik te maken van rubberen trillingsdempers bij de motor pomp. De flexibele persleiding tussen tank en schroefblok verminder ook het geluid. Daarbij worden ook de trillingen verminderd op de werkvloer. Mocht je dicht bij de schroefcompressor werken, is dat wel zo prettig.

Bouw van de X-serie schroefcompressoren

De X-serie schroefcompressoren zijn compacte en innovatieve compressoren. Binnen in de compressor kom je tot de ontdekking dat alles compact gebouwd is. Dit is onder andere voor een betere doorstroming van lucht om te koelen. Hoe meer ruimte, hoe minder hoog de temperatuur is binnen in de schroefcompressor. De panelen rondom de schroefcompressor kunnen eenvoudig van de schroefcompressor verwijderd worden, zodat je gemakkelijk bij alle onderdelen kunt komen van de compressor.

Het olie- en persluchtkoelsysteem is ontworpen om een geschikte en stabiele temperatuur te behouden binnen in de schroefcompressor. De tweekanaals koelers in de APS 30 IVR X-compressor bevinden zich naast het uitlaatrooster om de binnenkant van het apparaat te koelen en ook om een zo goed mogelijke warmteafvoer mogelijk te maken. De radiatorventilator heeft nauwkeurig geprofileerde schoepen, die de stroom van een uitzonderlijk grote hoeveelheid koellucht naar binnen brengen. De ventilatormotor wordt bediend door een bedieningspaneel dat de ventilator alleen start als dat nodig is. Het instelbare bereik van minimum- en maximumtemperaturen zal de ventilator aan of uit zetten, waardoor het energieverbruik voor het koelproces wordt geoptimaliseerd. Het oliefilter is schroefbaar, zodat je snel een nieuw oliefilter kunt monteren.



Voorkant schroefcompressor

Aan de voorkant van de schroefcompressor is de frequentieregelaar, besturingssysteem en de separatortank. De frequentieregelaar is voorzien van plexiglas voor bescherming. Wanneer het paneel ervoor zit, zit voorop de hoofdschakelaar. Onder het besturingspaneel zit een noodknop om de machine direct te stoppen.



Achterkant schroefcompressor

Achterin in de schroefcompressor is de motor te vinden. Boven de motor is de koelventilator geïnstalleerd. Wat direct opvalt, is de hoeveelheid ruimte in de schroefcompressor om de temperatuur laag te houden.

MAM-6080 kleuren touchscreen en communicatie

Deze schroefcompressor wordt uitgevoerd met de MAM-6080 controller. Met deze controller kun je snel aflezen hoe de compressor werkt en gemakkelijk parameters bijstellen waar nodig. De MAM-6080 beschikt over een touchscreen kleurenscherm. Wil je de schroefcompressor in de gaten houden? Met de ingebouwde Wi-Fi module kun je dit gemakkelijk op afstand doen door de speciaal ontwikkelde app of via de computer. Met deze controller kun je van alles instellen, zoals de nalooptijd, drukinstellingen en een weekprogramma. Verder is de MAM-6080 is voorzien van een automatische restart naar een spanningsuitval.



Het besturingssysteem is voorzien van drie lampen naast het touchscreen. De bovenste lamp geeft aan wanneer de schroefcompressor aanstaat. De tweede lamp geeft aan wanneer de motor draait en de laatste lamp geeft een eventuele storing aan. Bij de laatste lamp zijn er drie opties:

- Uit betekent dat er geen storing is en de storing eventueel gereset is;
- Wanneer het licht knippert, betekent dat het bedieningspaneel een probleem heeft gevonden;
- Wanneer het licht blijft branden gaat de compressor in alarm stand en stopt met draaien. Op het beeldscherm wordt het type alarm aangegeven.

IVR-schroefcompressor

Door de speciaal ontworpen frequentie regelaar werkt alles nog efficiënter. De schroefcompressor wordt frequentieregeld, waardoor je tot 30% bespaart op de energiekosten en verdien je de investering weer terug. De schroefcompressor wordt voorzien van het EMC filter. De frequentieregelaar regelt dat de schroefcompressor zich kan aanpassen aan de gevraagde hoeveelheid lucht. Groot voordeel hieraan is het voorkomen van nul-last uren, want dat heeft nadelige gevolgen voor de schroefcompressor zoals meer kosten en de machine sneller slijt. Schroefcompressoren met IVR hebben dit juist niet. Komt de schroefcompressor een keer tot stilstand, dan zal de terugslagklep bij de luchtinlaat ervoor zorgen dat er geen olie in de schroefcompressor komt. De interne druk houdt zijn waarde bij onbelast draaien.



Deze frequentieregelaar is speciaal ontworpen voor de IVR-schroefcompressor en heeft een hoge efficiency, energieverbruik wordt verlaagd en is ook nog eens eenvoudig in het onderhoud.



Alle frequentieregelaar worden voorzien van een EMC filter. Samen met de frequentieregelaar en de permanent magneet motor wordt voorkomen dat andere apparatuur in storing kunnen gaan door vervuiling bij hoge frequenties tegen te houden. De circuits met stuurstroom zijn allemaal voorzien van zekeringen.

Voor welke bedrijven is deze schroefcompressor geschikt

Bedrijven met een luchtafname tussen de 730 - 3300 l/min zijn geschikt voor deze schroefcompressor. Denk hierbij aan productie-, of de constructie industrie. Door IVR is deze schroefcompressor in te stellen aan de hoeveelheid perslucht dat daadwerkelijk nodig is voor het bedrijf. Hierdoor is de schroefcompressor geschikt voor middelgrote en grote industrie.

Voordat de schroefcompressoren de deur uitgaan, zullen deze eerst uitvoerig worden getest. De leidingen worden allemaal gecontroleerd en gemarkeerd wanneer alles goed is. Wanneer alles getest is volgt er nog een functietest. Wanneer de schroefcompressor deze test goed doorstaat, wordt de schroefcompressor pas geleverd.

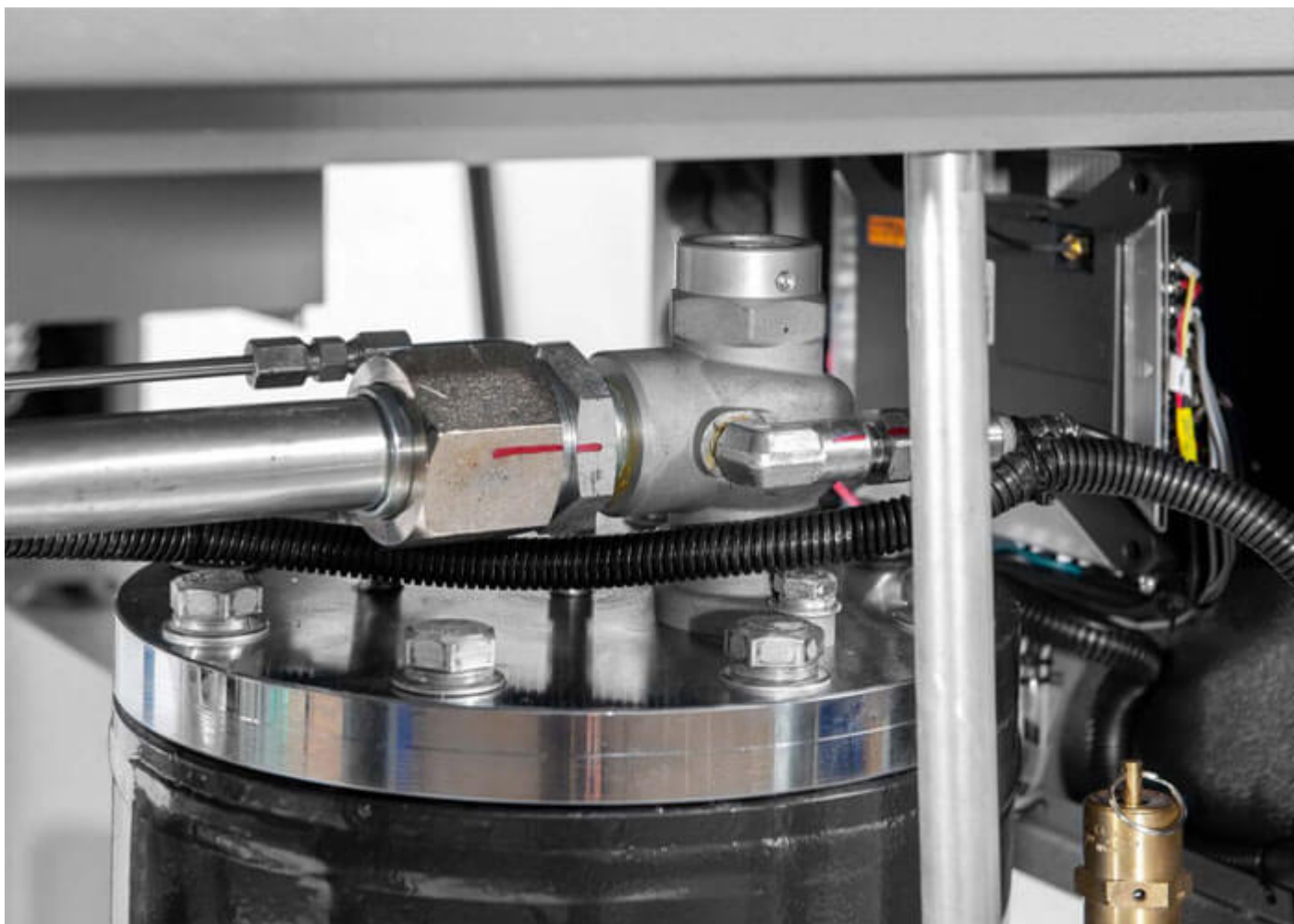

Heb je hulp nodig? Vul onderstaand formulier in en wij nemen contact met jou op

[Bezig met laden...](#)

Bedrijfsnaam

E-mail

Telefoonnummer

Beschrijf het bedrijf en de activiteiten

Om je het beste van dienst te zijn, verzoeken wij jou vriendelijk om een duidelijke beschrijving te geven van de activiteiten van het bedrijf, het type bedrijf en de vereisten voor het persluchtsysteem. Bijvoorbeeld: "Voor mijn auto werkplaats heb ik een persluchtinstallatie nodig met een extern drukvat en een gemakkelijk te gebruiken schroefcompressor. We spuiten onder andere auto's en er moet de mogelijkheid zijn om tegelijkertijd verschillende pneumatische gereedschappen van perslucht te voorzien, zoals slagmoersleutels en blaaspistolen."

Indienen

